

*Ministero dell'istruzione e del merito***A025 - ESAME DI STATO CONCLUSIVO DEL SECONDO CICLO DI ISTRUZIONE**

Indirizzo: ITET – ELETTRONICA ED ELETTROTECNICA
ARTICOLAZIONE "ELETTROTECNICA"

(Testo valevole anche per l'indirizzo quadriennale IT40)

Disciplina: ELETTROTECNICA ED ELETTRONICA

Il candidato svolga la prima parte della prova e due tra i quesiti proposti nella seconda parte.

PRIMA PARTE

All'interno di una piccola struttura aziendale è necessario movimentare carichi caratterizzati da coppie resistenti praticamente costanti per tutto il campo di velocità. Si dispone di un motore asincrono trifase a 4 poli caratterizzato dai seguenti dati di targa:

- tensione nominale $V = 400V$
- frequenza nominale $f = 50 \text{ Hz}$
- corrente nominale $I_n = 58 \text{ A}$
- fdp nominale $\cos\phi_n = 0,88$
- scorrimento nominale $s_n = 3\%$

Dalla documentazione tecnica a disposizione si evince che la resistenza misurata in corrente continua tra due morsetti statorici alla temperatura ambiente è pari a $210 \text{ m}\Omega$ e che la prova a vuoto effettuata a tensione e frequenza nominali ha fornito i seguenti dati:

$$P_0 = 1450 \text{ W} \quad \cos\phi_0 = 0.20$$

Inoltre le perdite meccaniche sono pari a 410 W .

Allo spunto il motore assorbe una corrente pari a 7.5 volte la corrente nominale con fattore di potenza 0.35.

Il candidato, facendo le ipotesi aggiuntive ritenute necessarie,

- a) determini la coppia utile e il rendimento del motore a pieno carico;
- b) dimensioni il dispositivo necessario per avviare il motore sapendo che la coppia resistente applicata allo spunto è pari a 150 Nm ;
- c) scelga e dimensioni il dispositivo adatto a ridurre la velocità rotorica del 15%, giustificando adeguatamente la scelta fatta.



Ministero dell'istruzione e del merito

A025 - ESAME DI STATO CONCLUSIVO DEL SECONDO CICLO DI ISTRUZIONE

Indirizzo: ITET – ELETTRONICA ED ELETTROTECNICA
 ARTICOLAZIONE "ELETTROTECNICA"
 (Testo valevole anche per l'indirizzo quadriennale IT40)

Disciplina: ELETTROTECNICA ED ELETTRONICA

SECONDA PARTE

QUESITO 1

Facendo riferimento alla prima parte della prova, si vuole effettuare una misura della potenza assorbita dal motore asincrono trifase impiegato per la movimentazione dei carichi in condizioni di pieno carico.

Il candidato, dopo aver descritto la possibile configurazione circuitale di misura da utilizzare, determini le indicazioni fornite dagli strumenti adoperati dopo averne ipotizzato le caratteristiche giustificando le scelte fatte.

QUESITO 2

Un turboalternatore con raffreddamento a idrogeno da 70 MVA - 3000 g/min ha un rendimento pari a 0.984 se utilizzato a pieno carico con $\cos\phi = 1$. Il peso del rame della macchina è pari a 15.4 t. Le perdite nel ferro della macchina, funzionante nelle condizioni nominali, ammontano al 20% delle perdite totali mentre le perdite meccaniche della macchina al 25% delle perdite totali.

Il candidato, fatte le eventuali ipotesi aggiuntive ritenute necessarie, determini il bilancio energetico e il rendimento della macchina, funzionante a pieno carico in condizioni nominali con $\cos\phi = 0.8$.

QUESITO 3

Il candidato identifichi il circuito in figura e, dopo aver individuato il campo di utilizzo, ne spieghi il funzionamento evidenziando da quali parametri dipende il valore della tensione presente sul carico.

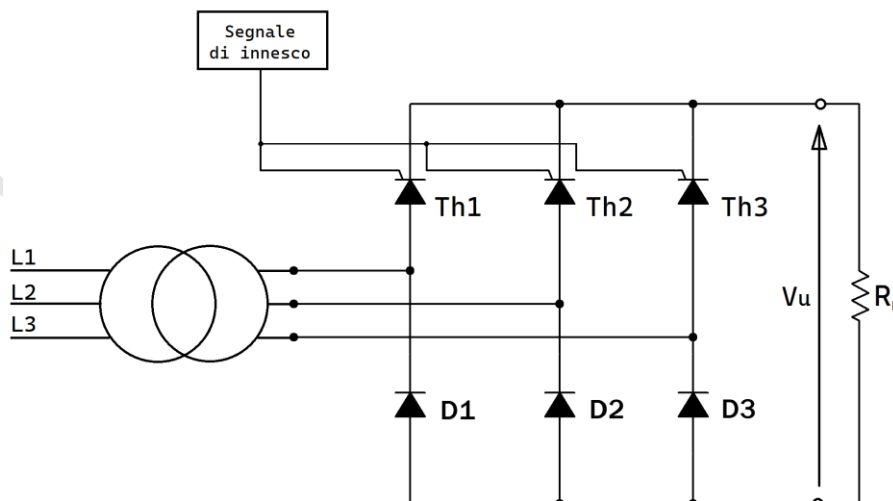



Ministero dell'istruzione e del merito

A025 - ESAME DI STATO CONCLUSIVO DEL SECONDO CICLO DI ISTRUZIONE

Indirizzo: ITET – ELETTRONICA ED ELETTROTECNICA
ARTICOLAZIONE "ELETTROTECNICA"
(Testo valevole anche per l'indirizzo quadriennale IT40)

Disciplina: ELETTROTECNICA ED ELETTRONICA

QUESITO 4

Il candidato rappresenti e descriva lo schema del circuito di misura da utilizzare per ricavare la caratteristica di regolazione di una dinamo con eccitazione derivata illustrando la metodologia di conduzione della prova e la rappresentazione dei dati ricavati.

Durata massima della prova: 6 ore.

È consentito l'uso di manuali tecnici e di calcolatrici scientifiche e/o grafiche purché non siano dotate di capacità di calcolo simbolico.

È consentito l'uso del dizionario bilingue (italiano-lingua del paese di provenienza) per i candidati di madrelingua non italiana.

Non è consentito lasciare l'Istituto prima che siano trascorse 3 ore dalla consegna della traccia.